

Modellname / Model name / Nom du modèle / Modellnamn  
Nome modello / Název modelu / Modelnaam / Ime modela  
Número Modelo / Modell neve / Название модели /  
Názov modelu / Ime modela / Denumire model /  
Наименование на модела / Nazwa modelu

**SALSA**

Modellnummer / Number / Numéro du modèle  
Numero / Номер на модела / modello  
Číslo modelu / Modell száma / Èislo modelu  
Številka modela / Numár model / Broj modela  
Modelnummer / Numer modelu

1205-318-01

Type / Tipo / Típus / Тип / Тип / Tip

**318**

**D** Unser Direktservice für Beschlagteile  
Sollte Ihnen ein Beschlagteil fehlen, können Sie diese Servicekarte  
direkt an die untenstehende Adresse mailen. Wir können allerdings  
nur Beschlagteile auf diesem Wege verschicken. Sollten Sie eine  
andere Beanstandung an Ihrem Möbelstück haben, so wenden sie  
sich bitte direkt an Ihr Möbelhaus.

**GB** Our direct order service for fitting  
If a fitting part is missing, you can e-mail this service card directly  
to the address below. However, we can only send fitting parts in  
this way. If you have any other cause for complaint concerning  
your item of furniture, please contact your furniture store directly.

**CZ** Naše přímé služby pro kování  
Chybí-li vám nějaký díl z kování, můžete tuto servisní kartu odeslat  
e-mailem přímo na níže uvedenou adresu. Touto cestou však  
můžeme rozesílat jen díly kování. Pokud byste reklamovali jiný díl  
nábytku, obraťte se přímo na svého prodejce nábytku.

**F** Bien étudier la notice de montage  
S'il vous manque une ferrure, veuillez envoyer directement la présente  
carte service à l'adresse e-mail indiquée ci-dessous. Cependant, ceci  
nous permet uniquement d'envoyer des ferrures. Pour tout autre type  
de réclamation concernant votre meuble, veuillez contacter  
directement votre magasin d'ameublement.

**I** Il nostro servizio diretto per l'ordine della ferramenta  
Qualora Vi dovesse mancare un pezzo di fissaggio, allora Vi  
preghiamo di inviare questa carta di servizio immediatamente  
all'indirizzo sottostante. Possiamo inviare i pezzi di fissaggio  
solamente per mezzo di questo procedimento. Qualora dovesse  
avere qualche altra reclamazione in merito al mobile, allora Vi  
preghiamo di rivolgerVi direttamente al Vostro Negozio di mobili.

**BG** Нашата директна услуга за обков  
Ако липоват част от комплекта, попълнете настоящата  
сервисна карта и ни я изпратете на е-мил адреса, посочен  
по-долу. По този начин можем да доставяме само липсващи  
елементи от обкова. Ако установите други дефекти по  
мебелите, Ви съветваме да се обърнете към мебелната  
къща/магазин, от който сте закупили стоката.

**NL** Onze directservice voor losse onderdelen  
Wanneer er een onderdeel ontbreekt, kunt u deze servicekaart  
direct aan onderstaand e-mailadres sturen. Wij kunnen langs deze  
weg echter alleen beslagdelen versturen. Mocht u een ander  
probleem aan uw meubel hebben, verzoeken wij u contact op te  
nemen met uw meubeldealer.

**PL** Nasz bezpośredni serwis części montażowych  
Jeżeli brakuje części koniecznych do montażu, prosimy o przesłanie  
nam niniejszej karty serwisowej na niżej podany adres e-mailowy.  
W ten sposób możemy przesłać Państwu tylko brakujące części.  
W przypadku innych reklamacji dotyczących mebla, prosimy zgłosić  
się do salonu meblowego, w którym został dokonany zakup.

**HR** Servis za okove  
U slučaju da nedostaje neki od dijelova molimo vas da na dolje  
navedenu mail adresu pošaljete ovaj servisni obrazac. Na ovaj način  
mogu se dostaviti samo okovi. U slučaju da imate dodatne prigovore  
vezane uz komad namještaja molimo vas da se obratite izravno  
trgovini namještaja gdje je isti kupljen.

**HU** Direktszolgálatunk vasalatok esetén  
Ha hiányzik egy vasalat, ezt a kártyát közvetlenül elküldheti az  
alább található címre. Azonban csakis vasalatoskat tudunk így  
küldeni. Amennyiben másfajta reklamáció áll fenn butordarabját  
illetően, forduljon közvetlenül a bútorkáshoz.

**SK** Naš priamy servis pre časti kovania  
Ak by Vám chýbala nejaká časť kovania, môžete poslať  
túto servisnú kartu poslať e-mailom na nižšie uvedenú  
adresu. Diely kovania vieme poslať iba týmto spôsobom.  
Ak by ste mali inú reklamáciu ohľadom Vášho nábytku,  
obráťte sa priamo na Vašu predajňu nábytku.

**SLO** Naše direktno uslužne storitve za okovje  
Če vam manjka kakšno okovje, lahko to servisno kartico pošljete  
po e-pošti direktno na spodnji naslov. Po tej poti vam lahko  
pošljemo samo okovje. Če želite reklamirati kakšen drug del  
pohištva, se obrnite neposredno na vašo trgovino pohištva.

**RO** Service-ul nostru direct pentru feronerie  
În cazul în care vă lipsește o piesă de feronerie puteți să trimiteți  
direct acest card de service prin e-mail la adresa de mai jos. Noi  
nu putem expedia piese de feronerie decât pe această cale.  
Dacă aveți o altă reclamație referitoare la piesa de mobilier,  
atunci vă rugăm să vă adresați direct la magazinul dvs. de mobilă.

**RUS** Наш прямой сервис для поставок фурнитуры  
Если окажется, что Вам не хватает того или иного элемента  
фурнитуры, Вы можете отправить сервисную карту по факсу  
непосредственно на нижеприведенный адрес электронной  
почты. Однако, таким образом мы можем пересылать лишь  
фурнитуру. Если же у Вас возникнут иные претензии относительно  
приобретенной мебели, пожалуйста, обращайтесь  
непосредственно в организацию, осуществившую продажу.

**S** Vår direktservice för beslagsdelar  
Om du saknar en beslagsdel kan du skicka detta servicekort direkt  
till e-postadressen som anges nedan. Tank på att detta är den enda  
möjligheten att skicka beslagsdelar till dig. Om du vill reklamera din  
möbel av en annan anledning måste du kontakta ditt möbelhus direkt.

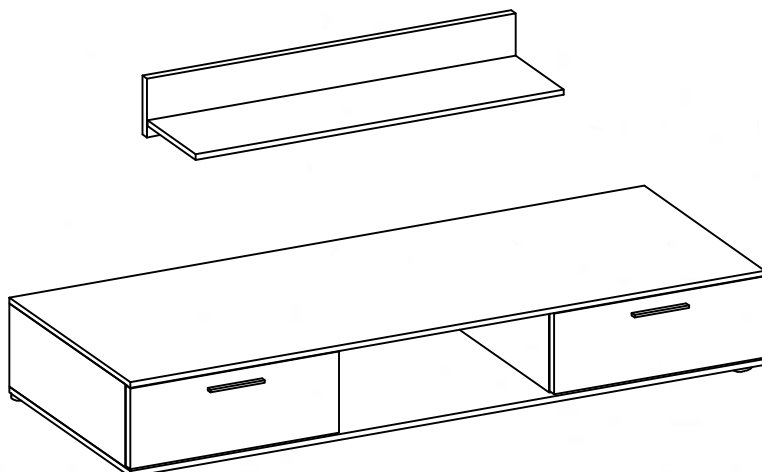

**LKZ 80106**

Grund der Beanstandung / Reason of the objection:

Möbelhaus / Furniture store:

Name / Name:  Telefon / Telephone:

PLZ / postal code:  Ort / City:

Strasse / Street:

Haus-Nr. / House No.:  @E-Mail:

Modellname / Model name / Nom du modèle / Modellnamn  
 Nome modello / Název modelu / Modelnaam / Ime modela  
 Numéro Modelo / Modell neve / Название модели /  
 Názov modelu / Ime modela / Denumire model /  
 Наименование на модела / Nazwa modelu

**SALSA**

Modellnummer / Number / Numéro du modèle  
 Numero / Номер на модела / modello  
 Číslo modelu / Modell száma / Èíslo modelu  
 Številka modela / Numár model / Broj modela  
 Modelnummer / Numer modelu

1205-318-01

Type / Tipo / Típus / Typ / Тип / Tip

**318**

**D** Unser Direktservice für Beschlagteile  
 Sollte Ihnen ein Beschlagteil fehlen, können Sie diese Servicekarte  
 direkt an die untenstehende Adresse mailen. Wir können allerdings  
 nur Beschlagteile auf diesem Wege verschicken. Sollten Sie eine  
 andere Beanstandung an Ihrem Möbelstück haben, so wenden sie  
 sich bitte direkt an Ihr Möbelhaus.

**GB** Our direct order service for fitting  
 If a fitting part is missing, you can e-mail this service card directly  
 to the address below. However, we can only send fitting parts in  
 this way. If you have any other cause for complaint concerning  
 your item of furniture, please contact your furniture store directly.

**CZ** Naše přímé služby pro kování  
 Chybí-li vám nějaký díl z kování, můžete tuto servisní kartu odeslat  
 e-mailem přímo na níže uvedenou adresu. Touto cestou však  
 můžeme rozesílat jen díly kování. Pokud byste reklamovali jiný díl  
 nábytku, obraťte se přímo na svého prodejce nábytku.

**F** Bien étudier la notice de montage  
 S'il vous manque une ferrure, veuillez envoyer directement la présente  
 carte service à l'adresse e-mail indiquée ci-dessous. Cependant, ceci  
 nous permet uniquement d'envoyer des ferrures. Pour tout autre type  
 de réclamation concernant votre meuble, veuillez contacter  
 directement votre magasin d'ameublement.

**I** Il nostro servizio diretto per l'ordine della ferramenta  
 Qualora Vi dovesse mancare un pezzo di fissaggio, allora Vi  
 preghiamo di inviare questa carta di servizio immediatamente  
 all'indirizzo sottostante. Possiamo inviare i pezzi di fissaggio  
 solamente per mezzo di questo procedimento. Qualora dovesse  
 avere qualche altra reclamazione in merito al mobile, allora Vi  
 preghiamo di rivolgerVi direttamente al Vostro Negozio di mobili.

**BG** Нашата директна услуга за обков  
 Ако липоват някой от комплектa, попълнете настоящата  
 сервисна карта и ни я изпратете на e-mail адреса, посочен  
 по-долу. По този начин можем да доставяме само липсващи  
 елементи от обкова. Ако установите други дефекти по  
 мебелите, Ви съветваме да се обърнете към мебелната  
 къща/магазин, от който сте закупили стоката.

**NL** Onze directservice voor losse onderdelen  
 Wanneer er een onderdeel ontbreekt, kunt u deze servicekaart  
 direct aan onderstaand e-mailadres sturen. Wij kunnen langs deze  
 weg echter alleen beslagdelen versturen. Mocht u een ander  
 probleem aan uw meubel hebben, verzoeken wij u contact op te  
 nemen met uw meubeldealer.

**PL** Nasz bezpośredni serwis części montażowych  
 Jeżeli brakuje części koniecznych do montażu, prosimy o przesłanie  
 nam niniejszej karty serwisowej na niżej podany adres e-mailowy.  
 W ten sposób możemy przesłać Państwu tylko brakujące części.  
 W przypadku innych reklamacji dotyczących mebla, prosimy zgłosić  
 się do salonu meblowego, w którym został dokonany zakup.

**HR** Servis za okove  
 U slučaju da nedostaje neki od dijelova molimo vas da na dolje  
 navedenu mail adresu pošaljete ovaj servisni obrazac. Na ovaj način  
 mogu se dostaviti samo okovi. U slučaju da imate dodatne prigovore  
 vezane uz komad namještaja molimo vas da se obratite izravno  
 trgovini namještaja gdje je isti kupljen.

**HU** Direktszolgáltatunk vasalatok esetén  
 Ha hiányzik egy vasalat, ezt a kártyát közvetlenül elküldheti az  
 alább található címre. Azonban csak vasalatokat tudunk így  
 küldeni. Amennyiben másfajta reklamáció áll fenn butordarabját  
 illetően, forduljon közvetlenül a boltjához.

**SK** Naš priamy servis pre časti kovania  
 Ak by Vám chýbala nejaká časť kovania, môžete poslať  
 túto servisnú kartu poslať e-mailom na nižšie uvedenú  
 adresu. Diely kovania vieme poslať iba týmto spôsobom.  
 Ak by ste mali inú reklamáciu ohľadom Vašho nábytku,  
 obráťte sa priamo na Vašu predajňu nábytku.

**SLO** Naše direktno uslužne storitve za okovje  
 Če vam manjka kakšno okovje, lahko to servisno kartico pošljete  
 po e-pošti direktno na spodnji naslov. Po tej poti vam lahko  
 pošljemo samo okovje. Če želite reklamirati kakšen drug del  
 pohištva, se obrnite neposredno na vašo trgovino pohištva.

**RO** Service-ul nostru direct pentru feronerie  
 În cazul în care vă lipseşte o piesă de feronerie puteţi să trimiteţi  
 direct acest card de service prin e-mail la adresa de mai jos. Noi  
 nu putem expedia piese de feronerie decât pe această cale.  
 Dacă aveţi o altă reclamaţie referitoare la piesa de mobilier,  
 atunci vă rugăm să vă adresaţi direct la magazinul dvs. de mobilă.

**RUS** Наш прямой сервис для поставок фурнитуры  
 Если окажется, что Вам не хватает того или иного элемента  
 фурнитуры, Вы можете отправить сервисную карту по факсу  
 непосредственно на нижеприведенный адрес электронной  
 почты. Однако, таким образом мы можем пересылать лишь  
 фурнитуру. Если же у Вас возникнут иные претензии относительно  
 приобретенной мебели, пожалуйста, обращайтесь  
 непосредственно в организацию, осуществившую продажу.

**S** Vår direktservice för beslagsdelar  
 Om du saknar en beslagsdel kan du skicka detta servicekort direkt  
 till e-postadressen som anges nedan. Tank på att detta är den enda  
 möjligheten att skicka beslagsdelar till dig. Om du vill reklamera din  
 möbel av en annan anledning måste du kontakta ditt möbelhus direkt.

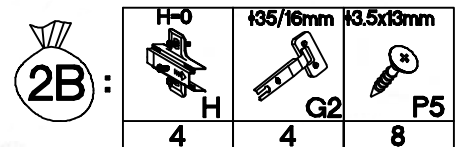
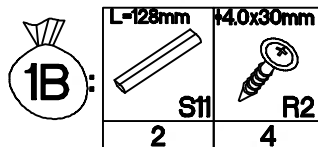
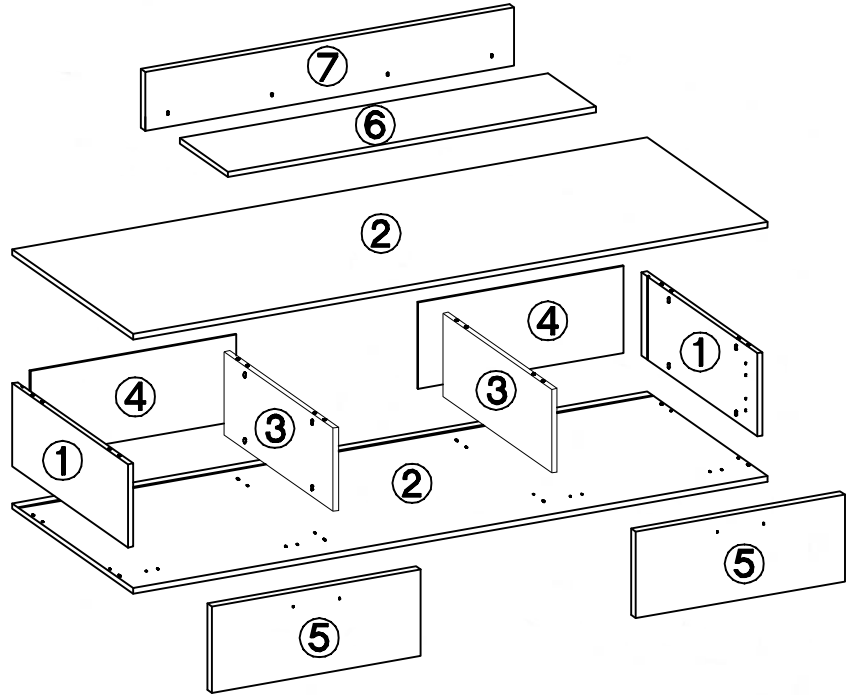

3B									
	2	4	1	4	2	2	16	16	
L=20mm									
	16	6	6	6	2	4	16	10	4

LKZ 80106

Grund der Beanstandung / Reason of the objection:

Möbelhaus / Furniture store:

Name / Name:  Telefon / Telephone:

PLZ / postal code:  Ort / City:

Strasse / Street:

Haus-Nr. / House No.:  @E-Mail:

1

	16,3x9mm
K7	M4
2	4

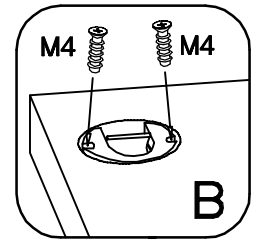
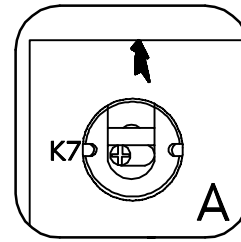
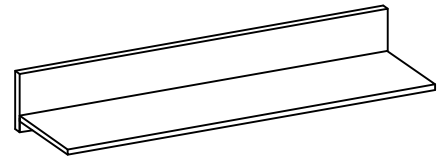
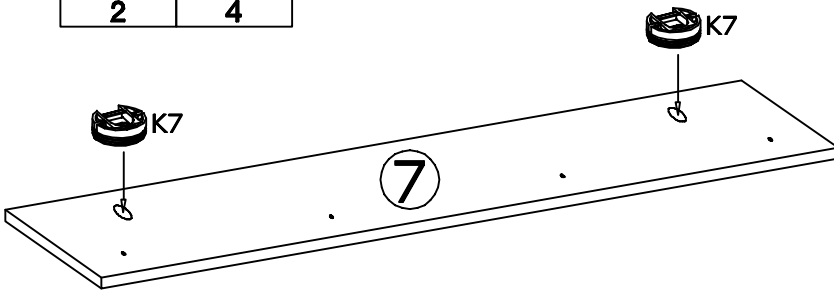

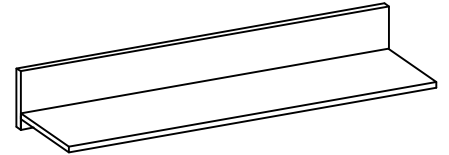
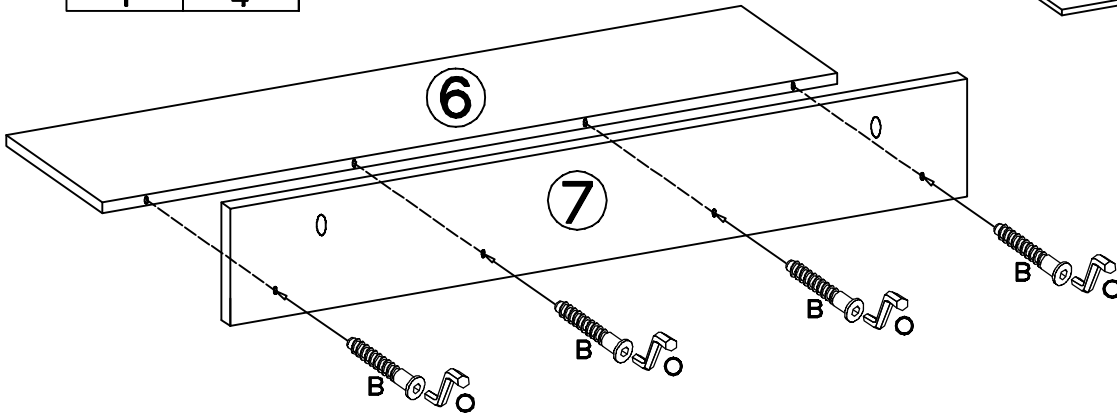

2

	6,4 x 50mm
O	B
1	4



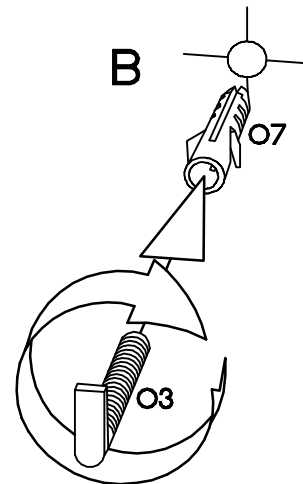
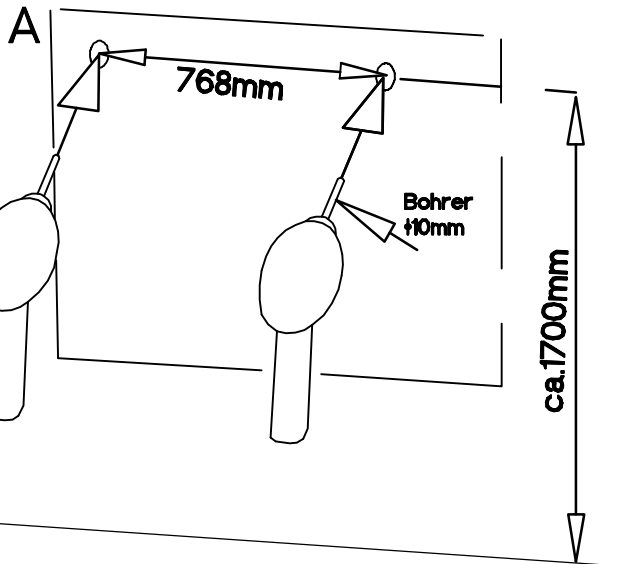

3



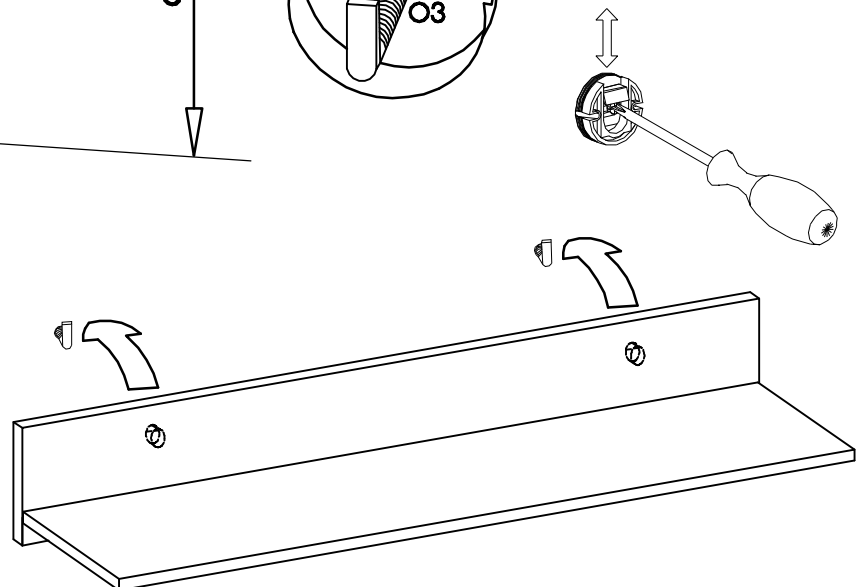
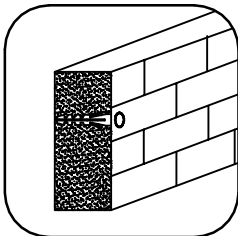
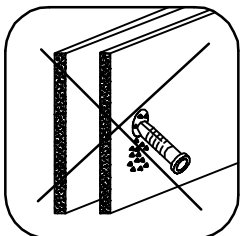
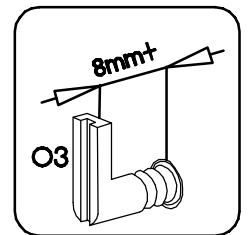

	5/45mm		10x50mm
O3		O7	
2		2	



# 4



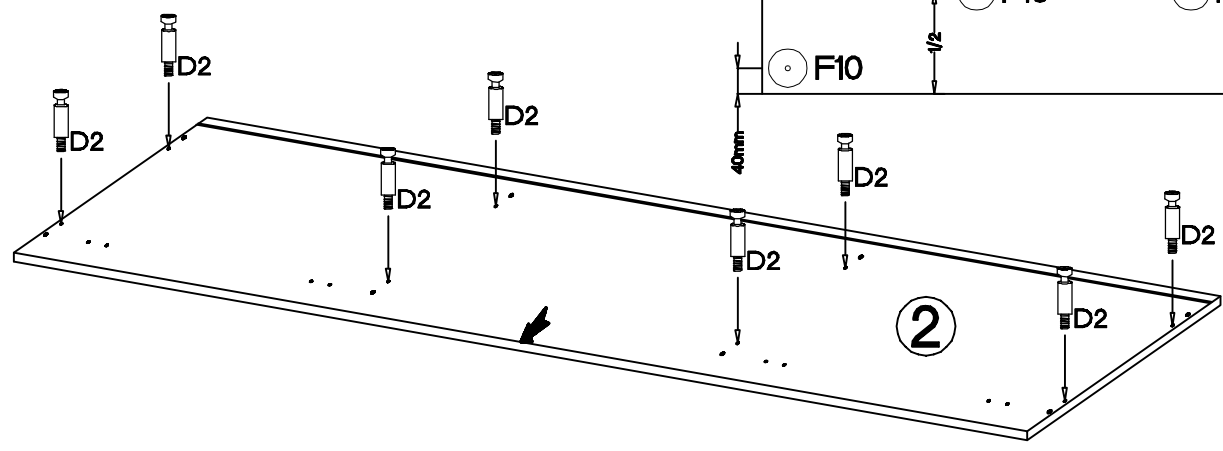
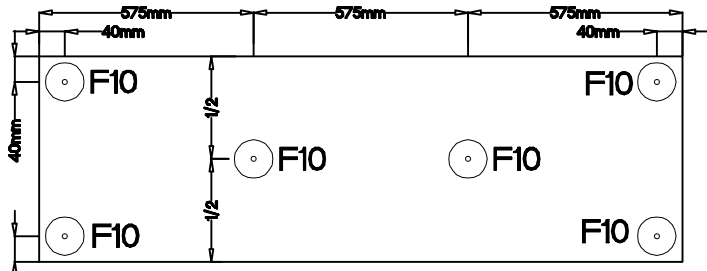
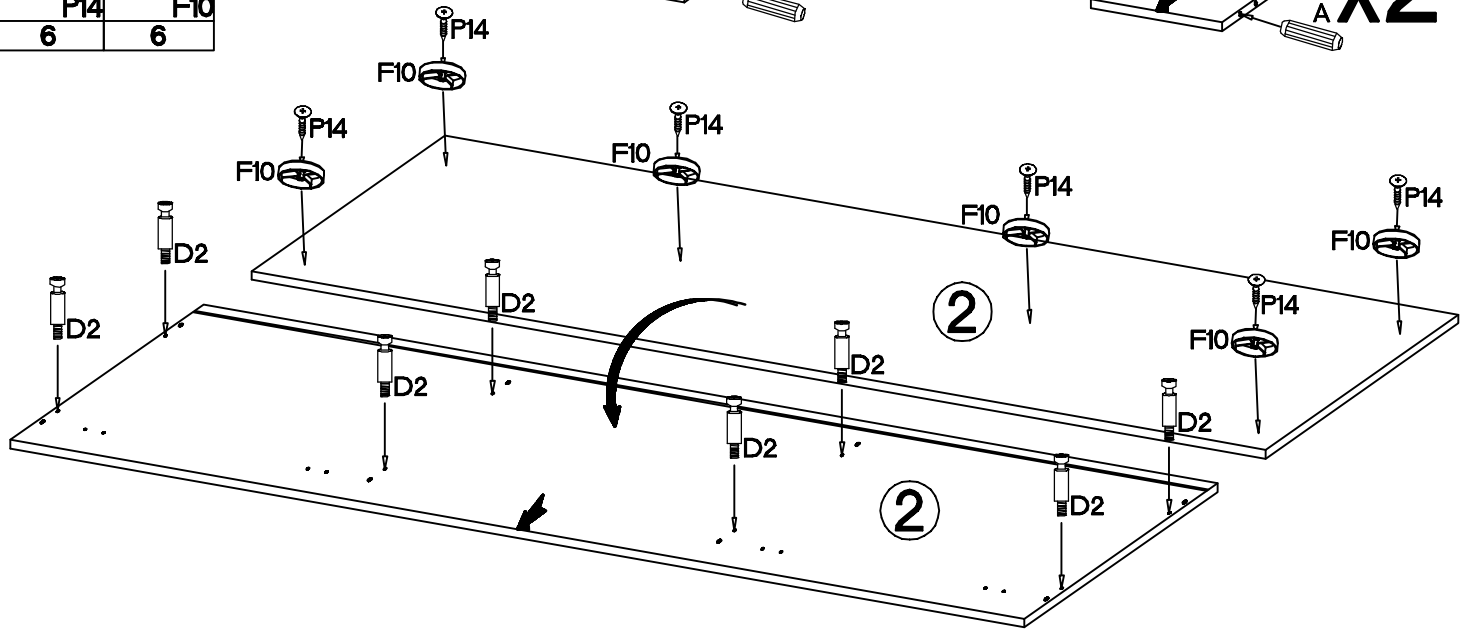
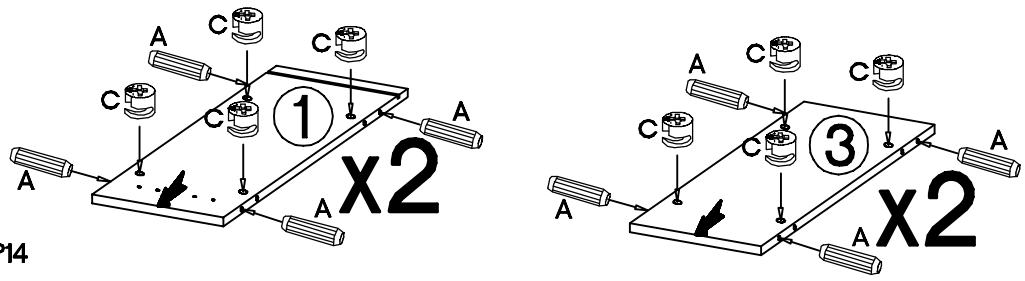

 $\varnothing 5/12\text{mm}$	 $\varnothing 8 \times 30\text{mm}$	 L=20mm
C	A	D2
16	16	16

 $\varnothing 4.0 \times 25\text{mm}$	
P14	F10
6	6

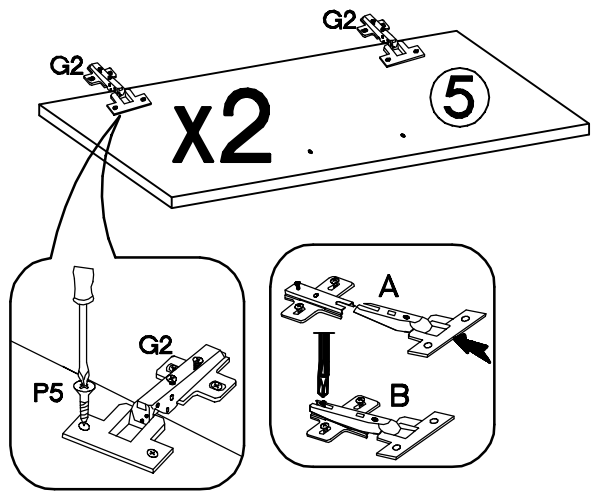

# 5



 H-0	 $\varnothing 35/16\text{mm}$	 $\varnothing 3.5 \times 13\text{mm}$	
H	G2	P5	K13
4	4	14	2

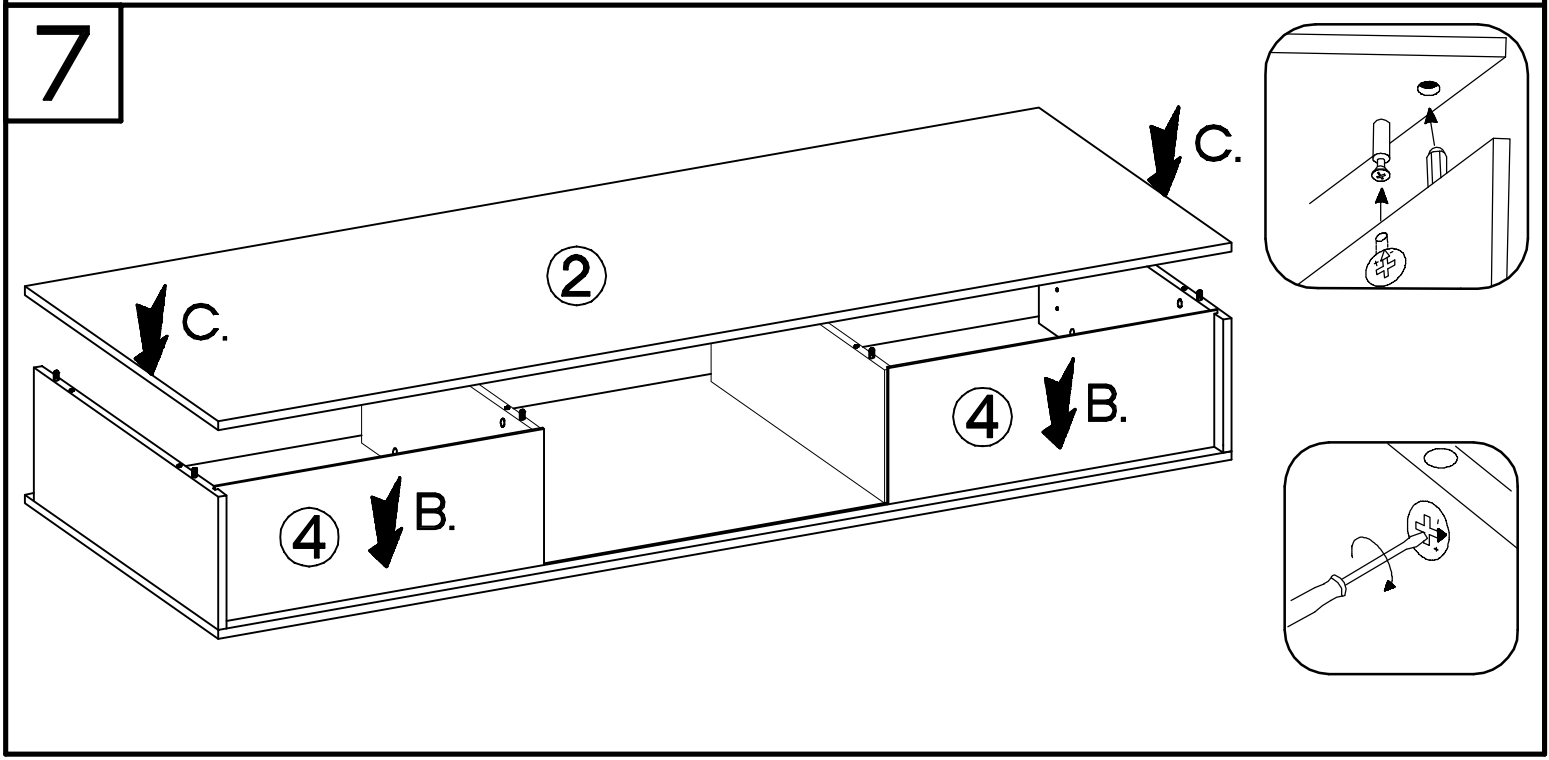
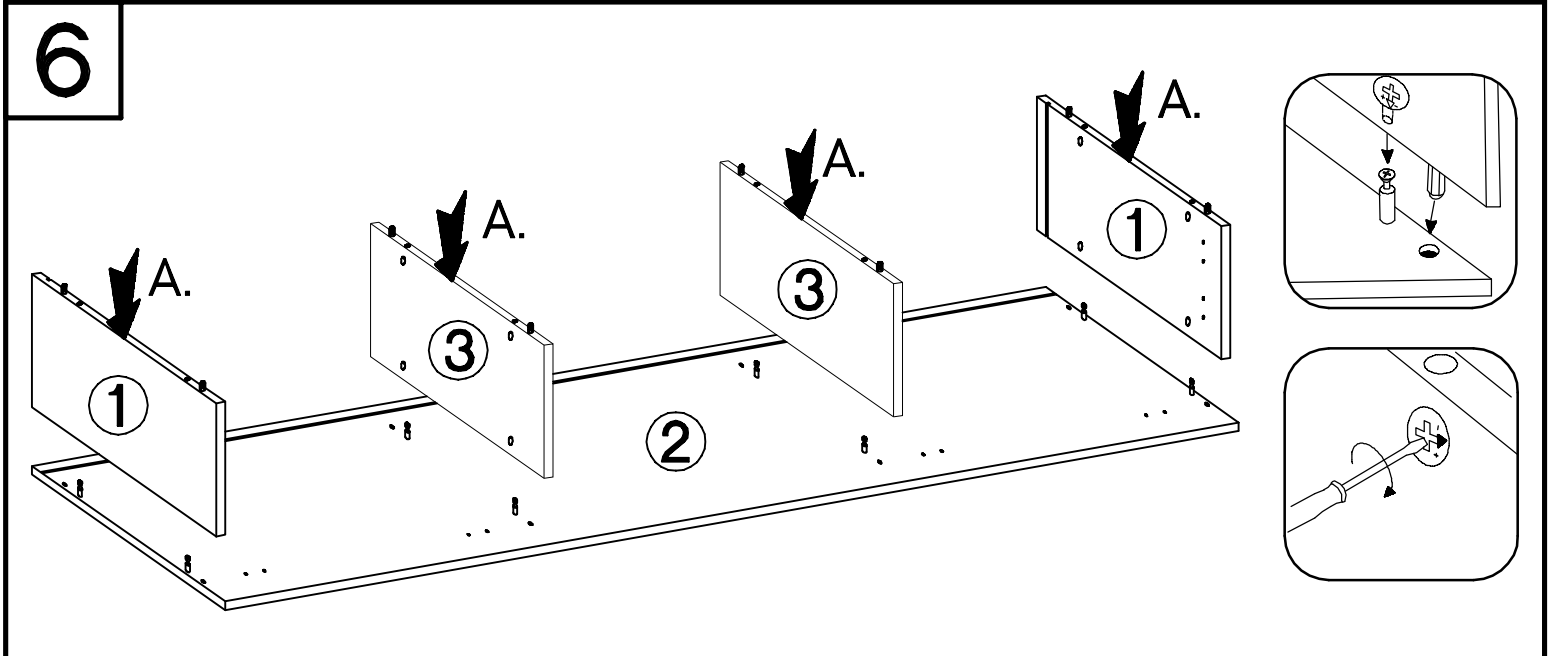
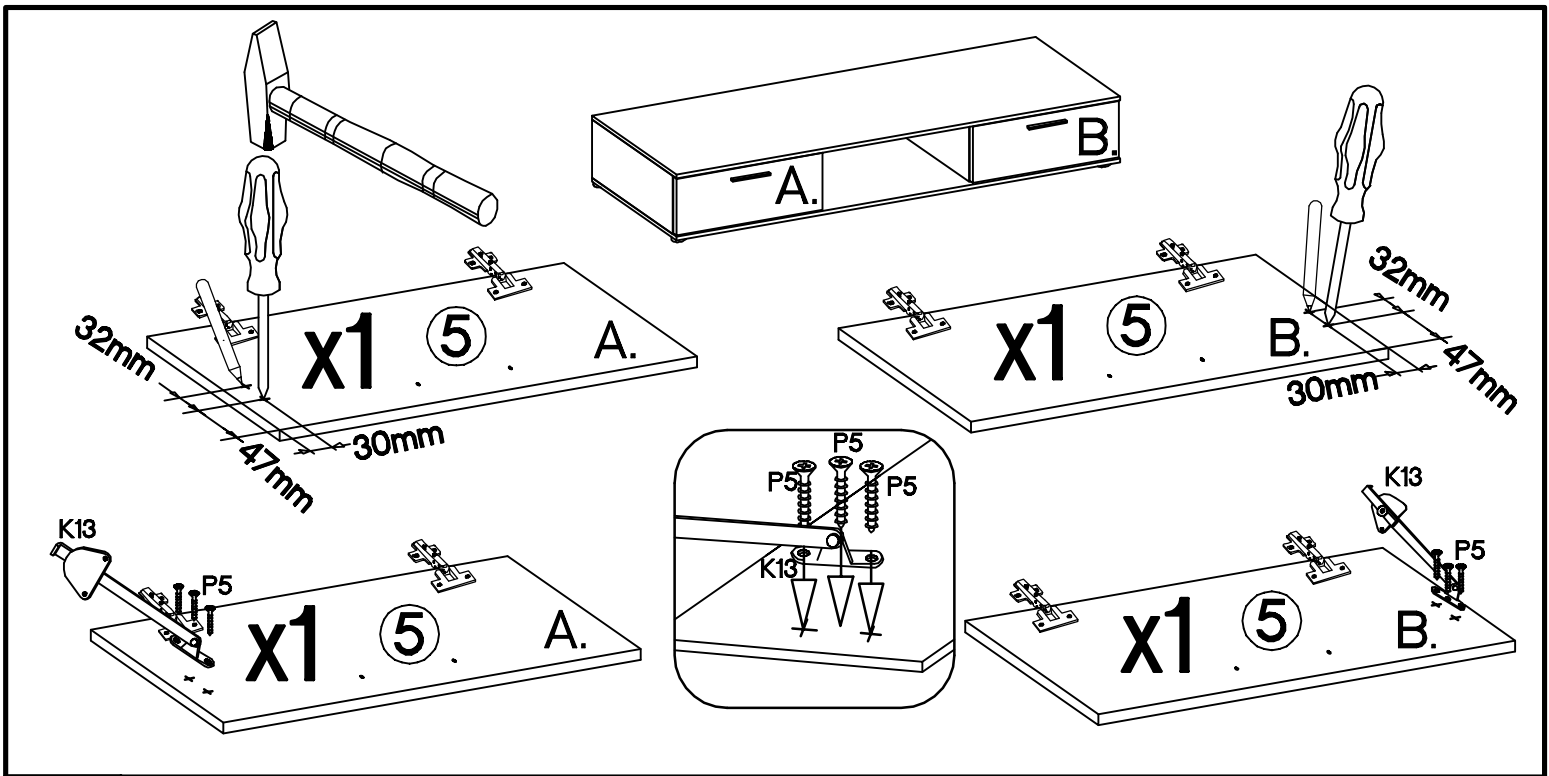

# 8

 P11 4	 L 4
--------------	------------

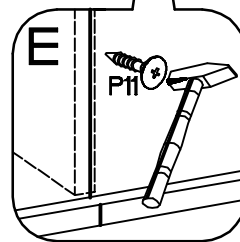
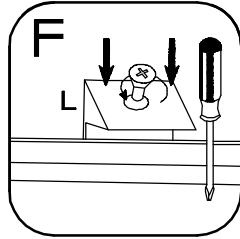
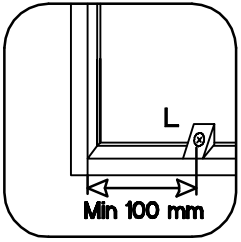
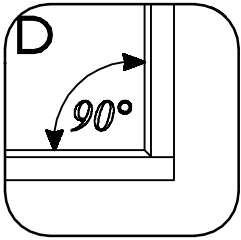
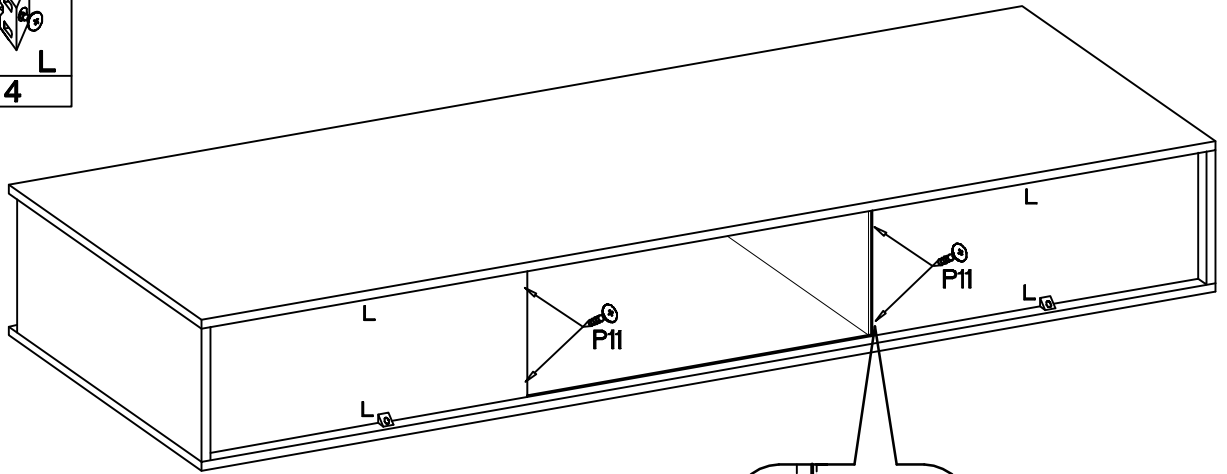

# 9

 E 16	 P11 6	 R2 4	 S11 2	 J5 4
-------------	--------------	-------------	--------------	-------------

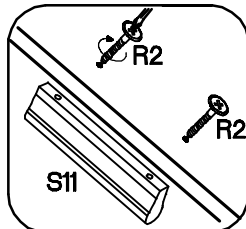
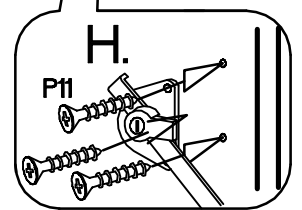
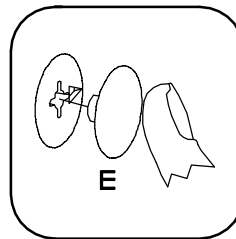
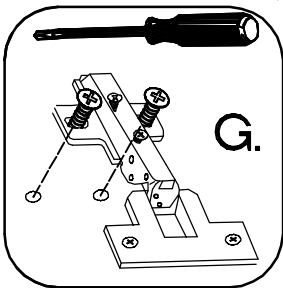
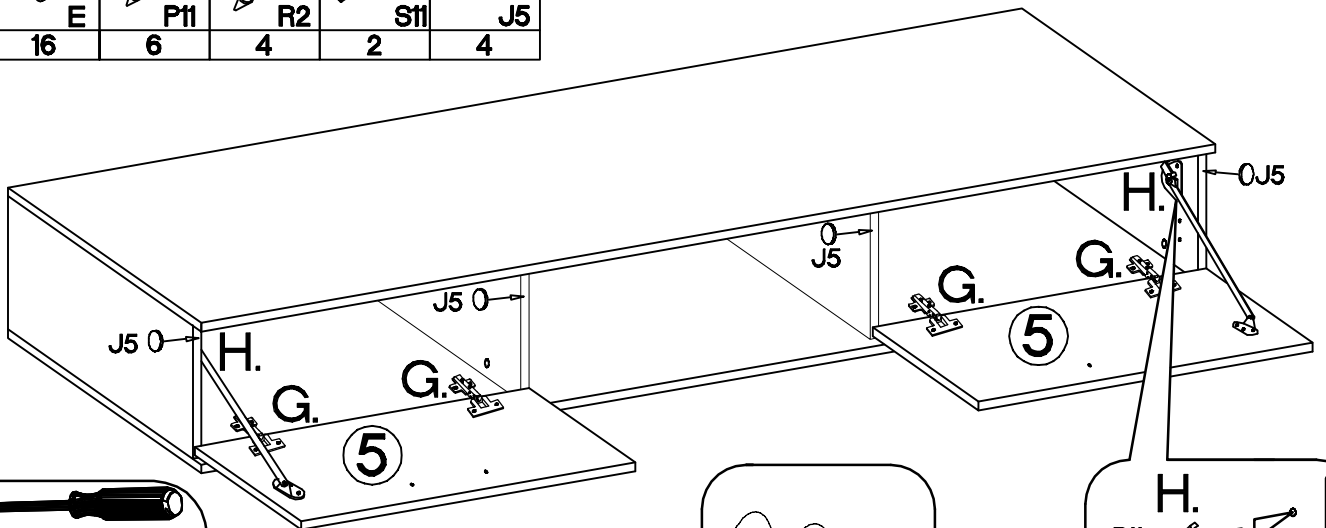

**Achtung:**  
 Bremsstange (1) nicht berühren  
 und frei von Öl, Fett und  
 Reinigungsmitteln halten.  
 Bremskraft kann mittels Schraube  
 (2) eingestellt werden; stärker  
 durch hineindrehen, schwächer  
 durch herausdrehen.

